

# Bedienungsanleitung

AiroClearEinbau V6000

Dunstabzug

Danke, dass Sie sich für den Kauf eines unserer Produkte entschieden haben. Ihr Gerät genügt hohen Ansprüchen und seine Bedienung ist einfach. Nehmen Sie sich trotzdem Zeit, diese Bedienungsanleitung zu lesen. So werden Sie mit Ihrem Gerät vertraut und können es optimal und störungsfrei benutzen.

## **Beachten Sie bitte die Sicherheitshinweise.**

### **Änderungen**

Text, Bild und Daten entsprechen dem technischen Stand des Gerätes zur Zeit der Drucklegung dieser Bedienungsanleitung. Änderungen im Sinne der Weiterentwicklung bleiben vorbehalten.

### **Gültigkeitsbereich**

Die Modellnummer entspricht den ersten Stellen auf dem Typenschild. Diese Bedienungsanleitung gilt für:

<b>Modellbezeichnung</b>	<b>Modellnummer</b>	<b>Type</b>	<b>Masssystem</b>
AiroClearEinbau V6000	61061	AE6T5GTLC	55
AiroClearEinbau V6000	61062	AE6T6GTLC	60
AiroClearEinbau V6000	61063	AE6T9GTLC	90
AiroClearEinbau V6000	61064	AE6T12GTLC	120

Ausführungsabweichungen sind im Text erwähnt.

# Inhaltsverzeichnis

<b>1</b>	<b>Sicherheitshinweise</b>	<b>4</b>	<b>10</b>	<b>Service &amp; Support</b>	<b>23</b>
1.1	Verwendete Symbole .....	4			
1.2	Allgemeine Sicherheitshinweise .....	4			
1.3	Gerätespezifische Sicherheitshinweise .....	5			
1.4	Geräteinstallation .....	6			
1.5	Gebrauchshinweise.....	6			
<b>2</b>	<b>Gerätebeschreibung</b>	<b>8</b>			
2.1	Einleitung.....	8			
2.2	Abluftbetrieb .....	8			
2.3	Umluftbetrieb mit Aktivkohlefilter .....	8			
2.4	Ausrüstung.....	8			
2.5	Aufbau .....	8			
2.6	Bedien- und Anzeigeelemente .....	9			
<b>3</b>	<b>Bedienung</b>	<b>10</b>			
3.1	Erste Inbetriebnahme.....	10			
3.2	Gerät ein-/ausschalten .....	11			
3.3	Lüfterstufe auswählen .....	11			
3.4	Beleuchtung.....	11			
3.5	Nachlaufzeit .....	12			
3.6	Wischschutz.....	12			
3.7	Sättigungsanzeigen .....	12			
3.8	OptiLink.....	13			
3.9	Fernbedienung (Zubehör).....	15			
<b>4</b>	<b>Pflege und Wartung</b>	<b>16</b>			
4.1	Gehäuse reinigen .....	16			
4.2	Metall-Fettfilter .....	16			
4.3	Longlife-Plus Aktivkohlefilter .....	17			
4.4	Alarm Sättigungsanzeige zurücksetzen .....	18			
4.5	LED-Lampen ersetzen.....	18			
<b>5</b>	<b>Störungen selbst beheben</b>	<b>18</b>			
<b>6</b>	<b>Zubehör und Ersatzteile</b>	<b>19</b>			
<b>7</b>	<b>Technische Daten</b>	<b>19</b>			
7.1	Produktdatenblatt.....	20			
<b>8</b>	<b>Entsorgung</b>	<b>21</b>			
<b>9</b>	<b>Stichwortverzeichnis</b>	<b>22</b>			

# 1 Sicherheitshinweise

## 1.1 Verwendete Symbole



Kennzeichnet alle für die Sicherheit wichtigen Anweisungen.

**Nichtbeachtung kann zu Verletzungen, Schäden am Gerät oder an der Einrichtung führen!**



Informationen und Hinweise, die zu beachten sind.



Informationen zur Entsorgung



Informationen zur Bedienungsanleitung



Netzstecker ausstecken/Stromzufuhr unterbrechen



Netzstecker einstecken/Stromzufuhr herstellen



Netzstecker nicht abschneiden/modifizieren



Schutzhandschuhe tragen

- ▶ Markiert Arbeitsschritte, die Sie der Reihe nach ausführen müssen.
  - Beschreibt die Reaktion des Gerätes auf Ihren Arbeitsschritt.
- Markiert eine Aufzählung.

## 1.2 Allgemeine Sicherheitshinweise



- Gerät erst nach dem Lesen der Bedienungsanleitung in Betrieb nehmen.



- Diese Geräte können von Kindern ab 8 Jahren und darüber und von Personen mit reduzierten physischen, sensorischen oder mentalen Fähigkeiten oder Mangel an Erfahrung und/oder Wissen benutzt werden, wenn sie beaufsichtigt oder bezüglich des sicheren Gebrauchs des Gerätes unterwiesen wurden und die daraus resultierenden Gefahren verstanden haben. Kinder dürfen nicht mit dem Gerät spielen. Reinigung und Benutzer-Wartung dürfen nicht durch Kinder ohne Beaufsichtigung durchgeführt werden.
- Falls ein Gerät nicht mit einer Netzanschlussleitung und einem Stecker oder anderen Mitteln zum Abschalten vom Netz ausgerüstet ist, die an jedem Pol eine Kontaktöffnungsweite entsprechend den Bedingungen der Überspannungskategorie III für volle Trennung aufweist, ist eine Trennvorrichtung in die festverlegte elektrische Installation nach den Errichtungsbestimmungen einzubauen.

- Falls die Netzanschlussleitung dieses Gerätes beschädigt wird, muss sie durch den Hersteller oder seinen Kundendienst oder eine ähnlich qualifizierte Person ersetzt werden, um Gefährdungen zu vermeiden.
- weisungen für die Gaskochmulde einen größeren Abstand vorschreiben, ist dieser Abstand zu berücksichtigen.
- **WARNUNG:** Vor dem Auswechseln der Lampe sicherstellen, dass das Gerät ausgeschaltet und vom Netz getrennt ist, um einen möglichen elektrischen Schlag zu vermeiden.

### 1.3 Gerätespezifische Sicherheitshinweise

- Es muss für ausreichende Belüftung des Raumes gesorgt werden, wenn die Dunstabzugshaube gleichzeitig mit Geräten betrieben wird, die Gas oder andere Brennstoffe verbrennen.
- Bei der Ableitung der Abluft sind die behördlichen Vorschriften zu beachten.
- Die Abluft darf nicht in einen Schornstein geleitet werden, der für Abgase von Geräten, die mit Gas oder anderen Brennstoffen betrieben werden, benutzt wird.
- Der Mindestabstand zwischen der Abstellfläche der Kochgefäße auf der Kochmulde und dem untersten Teil der Dunstabzugshaube ist einzuhalten. Dieser Abstand muss mindestens 65 cm betragen, wenn die Dunstabzugshaube über einem Gasgerät eingebaut wird. Wenn die Montagean-
- Die Aufschrift der höchstzulässigen Leistung von austauschbaren Lampen muss während des Lampenwechsels sichtbar sein.
- Dieses Gerät ist dazu bestimmt, im Haushalt und in ähnlichen Anwendungen verwendet zu werden wie beispielsweise: in Küchen für Mitarbeiter in Läden, Büros und anderen gewerblichen Bereichen; in landwirtschaftlichen Anwesen; von Kunden in Hotels, Motels und anderen Wohneinrichtungen; in Frühstückspensionen.
- Das Gerät darf nicht mit einer externen Zeitschaltuhr oder einem separaten Fernwirkssystem betrieben werden.
- Es besteht Feuergefahr, wenn die Reinigung nicht nach den Angaben der Anweisung ausgeführt wird.

- Unter der Dunstabzugshaube darf nicht flambiert werden.

## 1.4 Geräteinstallation



- Die Installation darf nur durch fachkundiges Personal ausgeführt werden.
- Alle Arbeitsschritte müssen der Reihe nach vollständig ausgeführt und kontrolliert werden.
- Elektrische Anschlüsse sind durch fachkundiges Personal nach den Richtlinien und Normen für Niederspannungsinstallationen und nach den Bestimmungen der örtlichen Elektrizitätswerke auszuführen.
- Ein steckerfertiges Gerät darf nur an eine vorschriftsmässig installierte Schutzkontaktsteckdose angeschlossen werden. In der Hausinstallation ist eine allpolige Netz-Trennvorrichtung mit 3 mm Kontaktöffnung vorzusehen. Schalter, Steckvorrichtungen, LS-Automaten und Schmelzsicherungen, die nach der Geräteinstallation frei zugänglich sind und alle Polleiter schalten, gelten als zulässige Trenner. Eine einwandfreie Erdung und getrennt verlegte Neutral- und Schutzleiter sorgen für einen sicheren und störungsfreien Betrieb. Nach dem Einbau dürfen spannungsführende Teile und betriebsisolierte Leitungen nicht berührbar sein. Alte Installationen überprüfen.
- Angaben über erforderliche Netzspannung, Stromart und Absicherung dem Typenschild entnehmen.
- Jegliche Verputz-, Gips-, Tapezier- oder Malerarbeiten sind vor der Geräteinstallation auszuführen.
- Eine einwandfreie Reparatur kann nur gewährleistet werden, wenn jederzeit eine zerstörungsfreie Deinstallation des kompletten Gerätes möglich ist.

## 1.5 Gebrauchshinweise

### Vor der ersten Inbetriebnahme

- Das Gerät darf nur gemäss separater Installationsanleitung montiert und an das Stromnetz angeschlossen werden. Lassen Sie die notwendigen Arbeiten von einem konzessionierten Installateur/Elektriker ausführen.
- Bei der Ableitung der Abluft sind die behördlichen Vorschriften zu beachten.
- Entsorgen Sie das Verpackungsmaterial gemäss den örtlichen Vorschriften.

### Bestimmungsgemässe Verwendung

- Das Gerät ist zum Absaugen von Dunst über einer Kochstelle im Haushalt vorgesehen.
- Reparaturen, Veränderungen oder Manipulationen am oder im Gerät, insbesondere an Strom führenden Teilen, dürfen nur durch den Hersteller, seinen Kundendienst oder eine ähnlich qualifizierte Person ausgeführt werden. Unsachgemässe Reparaturen können zu schweren Unfällen, Schäden am Gerät und an der Einrichtung sowie zu Betriebsstörungen führen. Beachten Sie bei einer Betriebsstörung am Gerät oder im Falle eines Reparaturauftrages die Hinweise im Kapitel 'Service & Support'. Wenden Sie sich bei Bedarf an unseren Kundendienst.
- Es dürfen nur Original-Ersatzteile verwendet werden.
- Bewahren Sie die Bedienungsanleitung sorgfältig auf, damit Sie jederzeit nachschlagen können.

### Zum Gebrauch

- Falls das Gerät sichtbare Beschädigungen aufweist, nehmen Sie es nicht in Betrieb und wenden Sie sich an unseren Kundendienst.
- Sobald eine Funktionsstörung entdeckt wird, muss das Gerät vom Stromnetz getrennt werden.

- Während des Betriebes des Absauggebläses muss eine ausreichende Frischluftzufuhr gewährleistet sein, um Unterdruck im Küchenraum zu vermeiden und um die optimale Ablufförderung zu ermöglichen.
- Vermeiden Sie querströmende Zugluft, welche den Dunst über der Kochstelle wegblasen könnte.
- Bei gleichzeitigem Benutzen von anderen Geräten – welche mit Gas oder anderen Brennstoffen betrieben werden – muss eine ausreichende Frischluftzufuhr gewährleistet sein. Gilt nicht für Umluftgeräte.
- Bei gleichzeitigem Betrieb von Feuerungen (z. B. Holz-, Gas-, Öl- oder Kohleheizgeräte) ist ein gefahrloser Betrieb nur möglich, wenn am Standort des Gerätes der Raumunterdruck von 4 Pa (0,04 mbar) nicht überschritten wird. Vergiftungsgefahr! Eine ausreichende Frischluftzufuhr muss gewährleistet sein, z. B. durch nicht verschliessbare Öffnungen in Türen oder -Fenstern und in Verbindung mit Zuluft-/Abluftmuerkasten oder durch andere technische Massnahmen.
- Bei Reinigungsarbeiten ist darauf zu achten, dass kein Wasser in das Gerät eindringen kann. Verwenden Sie ein nur mässig feuchtes Tuch. Niemals das Gerät innen oder aussen mit Wasser oder mit einem Dampfreinigungsgerät abspritzen. Eindringendes Wasser kann Schäden verursachen.
- Zugängliche Teile können beim Gebrauch mit Kochgeräten heiss werden.

### **Vorsicht Verbrennungsgefahr!**

- Beim Frittieren auf der Kochstelle ist das Gerät während des Betriebes dauernd zu beaufsichtigen. Das im Frittiergerät verwendete Öl kann sich bei Überhitzung selbst entzünden und einen Brand verursachen. Daher ist die Öltemperatur zu überwachen und unter dem Zündpunkt zu halten. Achten Sie auch auf die Sauberkeit des Öls, verschmutztes Öl kann sich leichter selbst entzünden.

### **Vorsicht Lebensgefahr!**

- Verpackungsteile, z. B. Folien und Styropor, können für Kinder und Tiere gefährlich sein. Erstickungsgefahr! Verpackungsteile von Kindern und Tieren fernhalten.
- Bei Wartungsarbeiten am Gerät, auch beim Ersetzen von Lampen, ist das Gerät stromlos zu machen: Schraubverbindungen ganz aus den Fassungen herausnehmen bzw. Sicherungsautomaten abschalten oder Netzstecker ausziehen.

### **Geräteschäden vermeiden**

- Die Reinigungsintervalle sind einzuhalten. Bei Nichtbefolgung dieser Anweisung kann infolge zu starker Fettbelastung der Metall-Fettfilter Feuergefahr bestehen.

## 2 Gerätebeschreibung

### 2.1 Einleitung

Das Gerät dient zum Absaugen von Dunst über einer Kochstelle im Haushalt und kann im Abluft- oder Umluftbetrieb eingesetzt werden.

### 2.2 Abluftbetrieb

Die über der Kochstelle anfallenden Dünste werden mit einem Gebläse abgezogen. Durch den Metall-Fettfilter wird die Abluft gereinigt, nachfolgend über einen Stutzen mit integrierter Rückstauklappe und Abluftleitung ins Freie geführt.



Während des Betriebes muss eine ausreichende Frischluftzufuhr gewährleistet sein. Abluft braucht Zuluft.

### 2.3 Umluftbetrieb mit Aktivkohlefilter

Die über der Kochstelle anfallenden Dünste werden mit einem Gebläse abgezogen. Durch den Metall-Fettfilter und Aktivkohlefilter wird die Luft weitgehend von Fettpartikeln sowie Gerüchen befreit und nachfolgend in den Raum zurückgeführt.



Sollte das Gerät nicht mit Aktivkohlefiltern versehen sein, sind diese zu bestellen und vor der Inbetriebnahme des Gerätes einzusetzen.

### 2.4 Ausrüstung

- 1 Haubenkörper, enthält: Absauggebläse, LED Beleuchtung, Bedien- und Anzeigeelemente, Metall-Fettfilter
- Verschalung
- Installationsmaterial
- Aktivkohlefilter bei Umluftbetrieb (nicht im Lieferumfang enthalten, als Zubehör erhältlich)

### 2.5 Aufbau

- 1 Verschalung
- 2 Haubenkörper
- 3 Glasschirm
- 4 Beleuchtung mit Abdeckung
- 5 Metall-Fettfilter
- 6 Bedien- und Anzeigeelemente

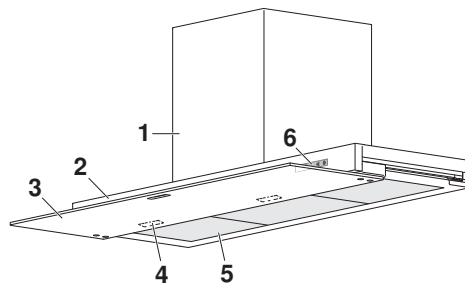















## 2.6 Bedien- und Anzeigeelemente



### Tasten

-  Gerät ein-/ausschalten
-  Lüfterstufe 1–3 auswählen;  
Lüfterstufe Intensiv aktivieren
-  Beleuchtung ein-/ausschalten;  
Farbtemperatur einstellen
-  Nachlaufzeit aktivieren

### Anzeigesymbole

-  Wischutz
-  Nachlaufzeit
-  Lüfterstufe 1
-  Lüfterstufe 2
-  Lüfterstufe 3
-  Lüfterstufe Intensiv (blinkend)
-  Sättigungsanzeige Fettfilter
-  Sättigungsanzeige Aktivkohlefilter (nur bei Umluft)

 Je nach Modell und Ausstattung kann die Ausführung ihres Gerätes in Einzelheiten von der beschriebenen Standardausführung abweichen.

## 3 Bedienung

### 3.1 Erste Inbetriebnahme











#### Gerätekonfiguration

Das Gerät kann im Abluft- oder Umluftbetrieb eingesetzt werden. Ab Werk ist das Gerät für den **Umluftbetrieb** voreingestellt. Das Reinigungsintervall des Aktivkohlefilters beträgt 180 Betriebsstunden. Es ist möglich diese Voreinstellung entsprechend den Kochgewohnheiten anzupassen.

















Wird das Gerät als Abluftmodell betrieben, muss die Sättigungsanzeige für den Aktivkohlefilter deaktiviert werden.







#### Gerät für Abluftbetrieb vorbereiten

- ▶ Glasschirm vollständig herausziehen.
- ▶ Gerät und Beleuchtung ausschalten.
- ▶ Taste  während 3 Sekunden gedrückt halten.
  - Anzeigesymbol  und je nach voreingestelltem Reinigungsintervall ,  oder  blinken.
- ▶ Während dem Blinken: Taste  erneut 3 Sekunden gedrückt halten.
  - Anzeigesymbol  und je nach voreingestelltem Reinigungsintervall ,  oder  werden ausgeblendet.
  - Das Gerät ist nun für den Abluftbetrieb konfiguriert, die Sättigungsanzeige für den Aktivkohlefilter ist **deaktiviert**.



#### Gerät für Umluftbetrieb vorbereiten

- ▶ Glasschirm vollständig herausziehen.
- ▶ Gerät und Beleuchtung ausschalten.
- ▶ Taste  während 3 Sekunden gedrückt halten.
  - Anzeigesymbol  und je nach voreingestelltem Reinigungsintervall ,  oder  blinken.
- ▶ Um den Reinigungsintervall Aktivkohlefilter zu ändern: Taste  so oft antippen bis das entsprechende Anzeigesymbol  + ,  oder  blinkt (siehe Tabelle).
  - Die angewählte Einstellung wird nach 5 Sekunden aktiviert.
  - Anzeigesymbol  und je nach voreingestelltem Reinigungsintervall ,  oder  werden ausgeblendet.
  - Das Gerät ist nun für den Umluftbetrieb konfiguriert, die Sättigungsanzeige für den Aktivkohlefilter ist **aktiviert**.

#### Reinigungsintervall Aktivkohlefilter

Kochintensität	Sättigungsanzeige nach	Anzeigesymbol blinkend
Nicht allzu häufig und/oder eher geruchsarm	240 Stunden	 + 
Standard (werkseitig voreingestellt)	180 Stunden	 + 
Häufig und/oder geruchsintensiv	120 Stunden	 + 

## 3.2 Gerät ein-/ausschalten

- ▶ Glasschirm vollständig herausziehen.
- ▶ Taste  antippen.
  - Gerät schaltet auf Lüfterstufe 1 ein, die Beleuchtung wird aktiviert.
  - Das entsprechende Anzeigesymbol  leuchtet.
- ▶ Taste  im aktiven Betrieb wiederholt betätigen oder Glasschirm vollständig hineinschieben.
  - Gerät und Beleuchtung schalten aus.







Wird der Glasschirm wieder vollständig herausgezogen, schaltet das Gerät auf der zuvor eingestellten Lüfterstufe ein.



Das Gerät kann direkt durch Antippen der Taste  eingeschaltet werden. Glasschirm zuvor vollständig herausziehen.



## 3.3 Lüfterstufe auswählen

Es sind vier Lüfterstufen verfügbar. Lüfterstufen 1–3 mit geringer, mittlerer und starker Förderleistung, sowie die Lüfterstufe Intensiv.

- ▶ Taste  antippen.
  - Gerät schaltet auf Lüfterstufe 1 ein, die Beleuchtung wird aktiviert.
- ▶ Taste  so oft antippen bis die gewünschte Lüfterstufe 1–3 angezeigt wird.
  - Gerät schaltet in die gewählte Lüfterstufe, das entsprechende Anzeigesymbol  ,  oder  leuchtet.

### Intensivstufe



Die Lüfterstufe Intensiv ist für fünf Minuten vorhanden und dient dem kurzzeitigen, intensiven Abzug von Dünsten, z.B. beim Anbraten. Die Lüfterstufe Intensiv schaltet anschließend auf die zuvor gewählte Lüfterstufe zurück bzw. das Gerät aus.

- ▶ Taste  während aktivem Lüfterbetrieb gedrückt halten.
  - Gerät wechselt in die Lüfterstufe Intensiv, das Anzeigesymbol  blinkt.
- ▶ Um die Lüfterstufe Intensiv vor Ablauf der 5 min Laufzeit zu beenden:
  - Taste  während aktivierter Intensivstufe antippen.
  - Gerät schaltet in die zuvor gewählte Lüfterstufe.



Die Wahl der vier Lüfterstufen kann durch Ein- und Ausfahren des Glasschirms in kurzen Abständen (ca. 1 Sekunde) erfolgen. Beachten das der Glasschirm hierbei bis zum mechanischen Endanschlag eingeschoben wird.

## 3.4 Beleuchtung





- ▶ Taste  antippen.
  - Die Beleuchtung schaltet ein.
- ▶ Taste  erneut antippen.
  - Die Beleuchtung schaltet aus.

### Farbtemperatur einstellen

- ▶ Bei aktiver Beleuchtung: Taste  solange gedrückt halten bis die gewünschte Farbtemperatur erreicht ist.
  - Die gewählte Farbtemperatur wird übernommen.

### 3.5 Nachlaufzeit

Die Funktion Nachlaufzeit dient der Beseitigung von Restgerüchen. Das Gerät verbleibt je nach Voreinstellung während 5–20 Minuten auf der gewählten Lüfterstufe in Betrieb und schaltet danach automatisch aus.

- ▶ Taste  antippen.
  - Gerät schaltet auf Lüfterstufe 1 ein, die Beleuchtung wird aktiviert.
- ▶ Taste  so oft antippen bis die gewünschte Lüfterstufe angezeigt wird.
- ▶ Taste  antippen um die Funktion Nachlaufzeit zu aktivieren.
  - Nachlaufzeit startet und schaltet nach Ablauf der Laufzeit (siehe Tabelle) das Gerät und die Beleuchtung aus.
  - Während aktivierter Nachlaufzeit leuchtet das Anzeigesymbol  und die entsprechende Lüfterstufe.
- ▶ Um die Nachlaufzeit vor Ablauf der Laufzeit zu beenden: Taste  antippen.
  - Gerät und Beleuchtung schalten aus.



Lüfterstufe	Nachlaufzeit in Minuten
■	20
■■	15
■■■	10
■■■ (blinkend)	5



Wir empfehlen, das Gerät 5 Minuten vor Kochbeginn auf Stufe 2 einzuschalten. Lassen Sie das Gerät nach dem Kochen noch einige Minuten weiterlaufen, damit Gerüche vollständig abgezogen werden.

### 3.6 Wischschutz

Die Funktion Wischschutz deaktiviert vorübergehend das Tasten-/Bedienfeld und ist nützlich während einer kurzzeitigen Reinigung der Bedienelemente.

- ▶ Gerät und Beleuchtung ausschalten.
- ▶ Taste  während 5 Sekunden gedrückt halten.
  - Die Funktion Wischschutz wird aktiviert, das Gerät schaltet vorübergehend aus, das Anzeigesymbol  leuchtet.
  - Die Funktion Wischschutz schaltet nach 30 Sekunden aus, das Anzeigesymbol  wird ausgeblendet.

### 3.7 Sättigungsanzeigen



#### Metall-Fettfilter

Nach 20 Betriebsstunden blinkt das Anzeigesymbol . Der Sättigungsgrad ist erreicht, die Metall-Fettfilter müssen gereinigt werden.

#### Aktivkohlefilter (nur bei Umluftbetrieb)

Je nach Voreinstellung des Reinigungsintervalls blinkt das Anzeigesymbol  nach 120, 180 oder 240 Betriebsstunden. Mehr unter: Erste Inbetriebnahme (siehe Seite 10). Der Sättigungsgrad ist erreicht. Der Aktivkohlefilter muss gereinigt, regeneriert bzw. ersetzt werden. Metall-Fettfilter sind ebenfalls zu reinigen.

## Sättigungsanzeige nach erfolgter Reinigung zurücksetzen

- ▶ Gerät und Beleuchtung ausschalten.
- ▶ Taste  während 5 Sekunden gedrückt halten.
  - Anzeigesymbole  oder  werden ausgeblendet.





Die Sättigungsanzeige Aktivkohlefilter nur aktivieren, wenn das Gerät im Umluftbetrieb verwendet wird. Mehr unter: Erste Inbetriebnahme (siehe Seite 10).

## 3.8 OptiLink

Mit dieser Funktion muss der Anwender den Dunstabzug nicht mehr manuell steuern. OptiLink überwacht die eingestellten Leistungsstufen der Kochzonen und stellt die geeignete Leistungsstufe des Dunstabzugs automatisch ein.





Folgende Einstellungen stehen zur Auswahl:

-	AUS	OptiLink ausgeschaltet
	Silent Mode	Wenig Abzugsgeräusche
	Standard Mode	Normalmodus
	Intensive Mode	Hohe Leistung für das Abziehen des Dunstes

## Verbindung von Dunstabzug zu Kochfeld herstellen



Der Dunstabzug kann nur mit Kochfeldern verbunden werden, die über die OptiLink-Funktion verfügen.

- ▶ Aktivieren von «Verbindungsmodus» am Kochfeld: Lesen sie dazu die Bedienungsanleitung des Kochfeldes.
- ▶ Aktivieren von «Verbindungsmodus» am Dunstabzug:
- ▶ Glasschirm vollständig herausziehen.
- ▶ Gerät und Beleuchtung ausschalten.
- ▶ Bei ausgeschaltetem Gerät, Taste  während 5 Sekunden gedrückt halten.
  - Anzeigesymbol  blinkt während aktivem «Verbindungsmodus».
  - Bei erfolgreicher Verbindung zum Kochfeld leuchtet  für 10 Sekunden, danach ist die Dunstabzugshaube für den OptiLink- und manuellen Betrieb bereit.
  - Falls der Verbindungsaufbau gescheitert ist, endet das Blinken des Anzeigesymbols . In diesem Fall kann ein neuer Verbindungsversuch gestartet werden.
- ▶ Bei erfolgreicher Verbindung muss dies am Kochfeld bestätigt werden. Lesen Sie dazu die Bedienungsanleitung des Kochfeldes.



Während dem Verbindungsvorgang sind die Tasten- und Bedienelemente am Dunstabzug deaktiviert.





Ein Dunstabzug kann optional mit bis zu drei Kochfeldern verbunden werden. Zudem können auch mehrere Dunstabzüge gleichzeitig mit einem einzigen Kochfeld verbunden werden. Voraussetzung für eine Verbindung sind mit OptiLink ausgestattete Geräte.

## Die Betriebsmodi

Im OptiLink-Betrieb stehen drei Modi zur Verfügung, die sich durch ihre Reaktionszeit und die maximal erreichbare Leistungsstufe unterscheiden. Der Anwender hat damit die Möglichkeit zu entscheiden, wo er seinen Schwerpunkt setzen möchte.

Betriebsmodus	Reaktionszeit	Maximale Leistungsstufe
Silent Mode	60 Sek.	2
Standard Mode	45 Sek.	3
Intensive Mode	20 Sek.	Intensiv

### Betriebsmodus auswählen

- ▶ Glasschirm vollständig herausziehen.
- ▶ Gerät und Beleuchtung ausschalten.
- ▶ Bei ausgeschaltetem Gerät, Tasten  und  gleichzeitig drücken.
  - Der aktuell gewählte Betriebsmodus wird mittels Anzeigesymbol Leistungsstufe (■ = Silent Mode, ■■ = Standard Mode, ■■■ = Intensive Mode) dargestellt.
- ▶ Während die entsprechende Leistungsstufe (■, ■■, ■■■) angezeigt wird, den gewünschten Betriebsmodus durch Drücken der Taste  auswählen.
  - 5 Sekunden nach der letzten Eingabe wird die gewählte Einstellung gespeichert.

### Verhalten des Dunstabzugs, wenn OptiLink aktiviert ist

#### Bei eingeschaltetem OptiLink

- Schaltet sich das Licht des Dunstabzug ein, sobald das Kochfeld eingeschaltet wird.
- Schaltet der Dunstabzug nach dem Einschalten sofort auf Leistungsstufe 1, sobald einer Kochzone eine Leistungsstufe zugeordnet wird. Die Stufe 1 am Dunstabzug wird entsprechend dem ausgewählten Modus während der Reaktionszeit gehalten, bevor der Dunstabzug die Leistung an die Einstellung des Kochfeldes anpasst.
- Regelt der Dunstabzug die Leistungsstufe in Abstimmung zur aktuellen Einstellung des Kochfeldes.

#### Manueller Betrieb

- Wenn das Kochfeld oder OptiLink ausgeschaltet ist, ist ein manueller Betrieb jederzeit möglich.

#### Manuelles Übersteuern

- Bei eingeschaltetem Kochfeld und aktiviertem OptiLink ist ein manuelles Übersteuern jederzeit möglich. 3 Minuten nach der letzten Eingabe wird die Steuerung durch OptiLink wieder aufgenommen.

#### Nachlaufzeit

Der Nachlauf wird aktiviert sobald der Kochvorgang beendet wird. Dies geschieht unter den folgenden Bedingungen:

- Die letzte aktive Kochzone wird auf die Leistungsstufe 0 reduziert oder mit der Schmelzfunktion betrieben.
- Das Kochfeld wird ausgeschaltet während der Lüfter des Dunstabzugs auf der Lüfterstufe 1, 2, 3 oder intensiv betrieben wird.



Das Licht wird unabhängig vom Nachlauf des Lüfters betrieben und erlischt 5 Minuten nachdem das Kochfeld ausgeschaltet wird. Dadurch bleibt genügend Zeit, um Speisen anzurichten.



Während aktiver Nachlaufzeit leuchtet das Anzeigesymbol .



### Verbindung zwischen Dunstabzug und Kochfeld trennen

Um die Verbindung zwischen dem Dunstabzug und dem Kochfeld zu trennen, werden die folgenden Schritte ausgeführt:

- ▶ Glasschirm vollständig herausziehen.
- ▶ Kochfeld und Dunstabzug ausschalten.
- ▶ Taste  des Dunstabzug während 10 Sekunden gedrückt halten.
  - Anzeigesymbol  beginnt nach 5 Sekunden zu blinken und erlischt nach 10 Sekunden.
- ▶ Lesen Sie in der Bedienungsanleitung des Kochfeldes die nötigen Schritte nach, um OptiLink zu beenden.



### Verbindungsfehler beheben

Die Verbindung zwischen Dunstabzug und Kochfeld kann nicht hergestellt werden.

- ▶ Stellen Sie sicher, dass sich das Kochfeld im «Verbindungsmodus» befindet.
- ▶ Schalten Sie am Kochfeld die Funktion OptiLink aus.
- ▶ Taste  des Dunstabzug während 15 Sekunden gedrückt halten.
  - In dieser Zeit sollte das Anzeigesymbol  für Nachlauf zu blinken beginnen und wieder erlöschen.
- ▶ Wiederholen Sie nachfolgend den Verbindungsaufbau wie in diesem Kapitel beschrieben.
- ▶ Falls der Fehler bestehen bleibt: Kontaktieren Sie bitte den Kundenservice.

## 3.9 Fernbedienung (Zubehör)

Dieses Gerät kann mit einer Fernbedienung (nicht im Lieferumfang enthalten, als bestellbares Zubehör erhältlich) gesteuert werden.

- Lüfterstufe verringern
- + Lüfterstufe erhöhen
-  Nachlaufzeit aktivieren
-  Beleuchtung ein-/ausschalten

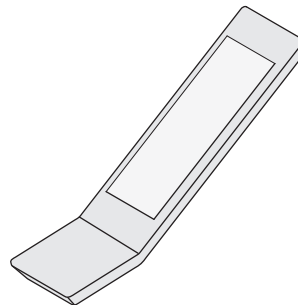

**Die Fernbedienung nicht in der Nähe von Hitzequellen platzieren.**

**Die Batterien entsprechend den landesspezifischen Bestimmungen in einer dafür geeigneten Recyclingstelle entsorgen.**

## 4 Pflege und Wartung

### 4.1 Gehäuse reinigen



Darauf achten, dass kein Wasser ins Innere des Gerätes gelangt. Wasser innerhalb des Gerätes kann zu Schäden führen.

Keine Scheuermittel, Scheuerschwämme, Metallwatte usw. zur Reinigung verwenden. Die Oberfläche wird dadurch beschädigt. Stromzufuhr vor der Reinigung unterbrechen, Stromsicherung bzw. den Sicherungsautomaten ausschalten.

#### Aussenseiten

- ▶ Mit einem sauberen feuchtwarmen Putzlappen unter Beigabe von sanftem Reinigungsmittel reinigen, gut nachtrocknen.

#### Innenseiten

Auf den Innenseiten neben den Metall-Fettfiltern und dem Auszug kann sich Fett und Kondenswasser ansammeln.

- ▶ Mit einem sauberen feuchtwarmen Putzlappen unter Beigabe von sanftem Reinigungsmittel reinigen, bei Bedarf eine weiche Bürste verwenden, mit Küchenpapier gut nachtrocknen.

### 4.2 Metall-Fettfilter

Die Metall-Fettfilter sollen bei Normalgebrauch mindestens alle zwei Monate (bei intensiver Nutzung auch häufiger) und immer wenn der Alarm Sättigungsanzeige ausgelöst wird, gereinigt werden. Bei einer optimalen Pflege ist die Funktionstüchtigkeit der Fettfilter über Jahre hinweg gewährleistet.

#### Ausbau

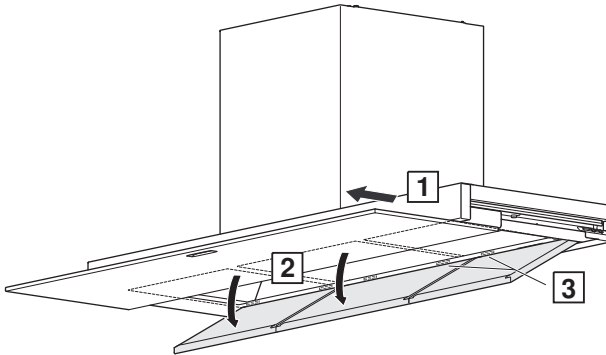

- ▶ Glasschirm **1** vollständig ausfahren.
- ▶ Metall-Fettfilter **2** vorne nach unten klappen und vorsichtig aus den Aufnahmeschlitzen **3** der Halterung entnehmen.



## Reinigung

- ▶ Metall-Fettfilter im Geschirrspüler reinigen. Geschirrspüler Programm «Intensiv» mit warmem Vorspülen wählen. Falls kein Geschirrspüler vorhanden ist: Fettfilter im Wasserbad und der Beigabe von mildem Spülmittel einweichen.
- ▶ Reinigen, mit sauberem Kaltwasser gut abspülen und nachtrocknen.
  - Gereinigte Fettfilter sind wieder einsatzbereit.
- ▶ Metall-Fettfilter wieder einbauen.
- ▶ Alarm Sättigungsanzeige zurücksetzen (siehe Seite 18).



Metall-Fettfilter können sich durch die Reinigung leicht verfärben. Dies beeinträchtigt ihre Filterwirkung jedoch in keiner Weise.

## 4.3 Longlife-Plus Aktivkohlefilter

Der Longlife-Plus Aktivkohlefilter soll bei Normalgebrauch alle 3–6 Monate und immer wenn die Sättigungsanzeige ausgelöst wird, gereinigt sowie regeneriert werden. Je nach Nutzung sollen 5–8 Regenerierungszyklen nicht überschritten werden. Bei optimaler Pflege beträgt die Lebensdauer des Longlife-Plus Aktivkohlefilters bis zu 3 Jahre.



**Stromzufuhr unterbrechen, Stromsicherung bzw. Sicherungsautomaten ausschalten.**

### Ausbau

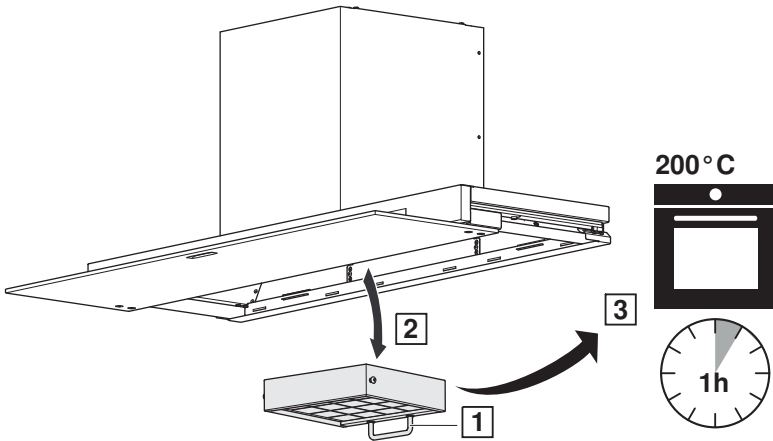

- ▶ Glasschirm vollständig ausfahren und Metall-Fettfilter entfernen.
- ▶ Griff **1** betätigen und Aktivkohlefiltereinheit **2** nach unten aus der Führungsschiene ausfahren.

### Reinigung und Regenerierung

- ▶ Aktivkohlefiltereinheit **2** im Backofen **3** erhitzen.
- ▶ Ober-/Unterhitze oder Heissluft 200 °C anwählen und während 60 Minuten auf dem Gitterrost regenerieren.
- ▶ Abkühlen lassen.



**Aktivkohlefilter nach der Wärmeregneration im Backofen vor dem Einbau abkühlen lassen. Verbrennungsgefahr!**

## 5 Störungen selbst beheben



---



- ▶ Der Einbau erfolgt in entgegengesetzter Reihenfolge.
- ▶ Alarm Sättigungsanzeige zurücksetzen (siehe Seite 18).



Verschmutzte und nicht mehr regenerierbare Longlife-Plus Aktivkohlefilter in einer dafür geeigneten Recyclingstelle entsorgen.

### 4.4 Alarm Sättigungsanzeige zurücksetzen

Die jeweiligen Alarm Sättigungsanzeigen Metall-Filter  sowie Aktivkohlefilter  werden nach erfolgter Reinigung/Austausch zurückgesetzt.

- ▶ Taste  bei ausgeschaltetem Gerät während 5 Sekunden gedrückt halten.
  - Das erfolgreiche Zurücksetzen wird angezeigt, indem die Anzeigesymbole  oder  ausgeblendet werden.

### 4.5 LED-Lampen ersetzen

Aus sicherheitstechnischen Gründen müssen die LED-Lampen durch unseren Kundendienst ersetzt werden.

## 5 Störungen selbst beheben

In diesem Kapitel sind Störungen aufgelistet, die nach beschriebenem Vorgang auf einfache Weise selbst behoben werden können. Falls die Störung nicht behoben werden kann, rufen Sie den Kundenservice an.

Bevor Sie den Kundenservice anrufen: Notieren Sie sich bitte die FN-Nummer (siehe Typenschild unter «Technische Daten») und erstellen Sie sich eine Notiz wie es zur Störung kam.

Störung	Mögliche Ursache	Behebung
Gerät funktioniert nicht.	<ul style="list-style-type: none"><li>▪ Unterbruch in der Stromversorgung.</li></ul>	<ul style="list-style-type: none"><li>▶ Stromversorgung überprüfen.</li><li>▶ Stromsicherung ersetzen.</li><li>▶ Sicherungsautomat wieder einschalten.</li></ul>

Beleuchtung funktioniert nicht.	<ul style="list-style-type: none"><li>▪ LED-Lampe ist defekt.</li></ul>	<ul style="list-style-type: none"><li>▶ Kundendienst kontaktieren.</li></ul>
---------------------------------	---	--

Störung	Mögliche Ursache	Behebung
Gerät entlüftet ungenügend.	<ul style="list-style-type: none"><li>▪ Metall-Fettfilter sind verschmutzt.</li></ul>	<ul style="list-style-type: none"><li>▶ Metall-Fettfilter reinigen.</li></ul>
	<ul style="list-style-type: none"><li>▪ Nur bei Umluftbetrieb: Aktivkohlefilter sind gesättigt.</li></ul>	<ul style="list-style-type: none"><li>▶ Aktivkohlefilter reinigen und aktivieren bzw. ersetzen.</li></ul>
	<ul style="list-style-type: none"><li>▪ Nur bei Abluftbetrieb: Frischluftzufuhr nicht ausreichend.</li></ul>	<ul style="list-style-type: none"><li>▶ Frischluftzufuhr gewährleisten.</li></ul>

## 6 Zubehör und Ersatzteile

Bei Bestellungen bitte Produktfamilie des Gerätes und genaue Bezeichnung des Zubehörs oder Ersatzteils angeben.

Metall-Fettfilter (Beispielansicht, modellabhängig)

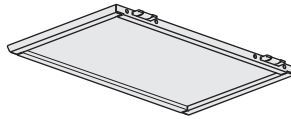

Longlife-Plus Aktivkohlefilter

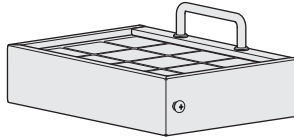

Fernbedienung

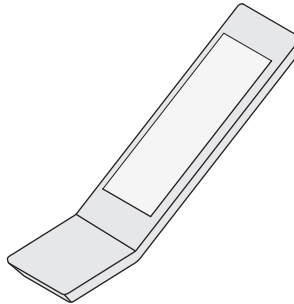

## 7 Technische Daten

### Elektrischer Anschluss

Zugang Typenschild:

- ▶ Metall-Fettfilter entfernen.
- Das Typenschild befindet sich an der Innenseite des Gerätes.
- Ein zweites Typenschild befindet sich im Lieferumfang und soll zur Geräteidentifikation aufbewahrt werden.

## 7.1 Produktdatenblatt

Gemäss EU-Verordnung Nr. 65/2014 und Nr. 66/2014.

Beschreibung	Abkürzungen	Einheit	Wert
Marke	S	-	V-ZUG AG
Modellkennung	M	-	61061-61063 / 61064
Jährlicher Energieverbrauch	AEC <sub>hood</sub>	kWh/a	31,2 / 32,6
Energieeffizienzindex	EEI <sub>hood</sub>	%	42,0 / 43,3
Energieeffizienzklasse	EEC	-	A+ / A+
Fluiddynamische Effizienz	FDE <sub>hood</sub>	%	34,7 / 34,7
Klasse für die fluiddynamische Effizienz	FDEC	-	A / A
Beleuchtungseffizienz	LE <sub>hood</sub>	Lux/W	30,0 / 32,0
Beleuchtungseffizienzklasse	LEC	-	A / A
Fettabscheidegrad	GFE <sub>hood</sub>	%	85,7 / 85,7
Klasse für den Fettabscheidegrad	GFEC	-	B / B
Luftstrom bei minimaler Geschwindigkeit	Q <sub>min</sub>	m <sup>3</sup> /h	250 / 250
Luftstrom bei maximaler Geschwindigkeit (ausgenommen Intensiv- oder Schnelllaufstufe)	Q <sub>max</sub>	m <sup>3</sup> /h	455 / 455
Luftstrom im Betrieb auf der Intensiv- oder Schnelllaufstufe	Q <sub>boost</sub>	m <sup>3</sup> /h	657 / 657
A-bewertete Luftschallemission bei minimaler Geschwindigkeit	SPE <sub>min</sub>	dBA	38 / 38
A-bewertete Luftschallemission bei maximaler Geschwindigkeit	SPE <sub>max</sub>	dBA	53 / 53
A-bewertete Luftschallemission im Betrieb auf Intensiv- oder Schnelllaufstufe	SPE <sub>boost</sub>	dBA	63 / 63
Gemessene Leistungsaufnahme im Aus-Zustand	P <sub>0</sub>	W	0,48 / 0,48
Gemessene Leistungsaufnahme im Bereitschaftszustand (Standby)	P <sub>s</sub>	W	0,0 / 0,0
Zeitverlängerungsfaktor	f	-	0,8 / 0,8
Gemessener Luftvolumenstrom im Bestpunkt	Q <sub>BEP</sub>	m <sup>3</sup> /h	380,6 / 380,6
Gemessener Luftdruck im Bestpunkt	P <sub>BEP</sub>	PA	341 / 341
Gemessene elektrische Eingangsleistung im Bestpunkt	W <sub>BEP</sub>	W	103,0 / 103,0
Nennleistung des Beleuchtungssystem	W <sub>L</sub>	W	4 / 6

Durchschnittliche Beleuchtungsstärke des Beleuchtungssystems auf der Kochstelle	$E_{\text{middle}}$	lux	119 / 191
Schalleistungspegel	$L_{\text{wa}}$	dBA	-

## 8 Entsorgung

### 8.1 Verpackung



Kinder dürfen auf keinen Fall mit Verpackungsmaterial spielen, da Verletzungs- bzw. Erstickungsgefahr besteht. Verpackungsmaterial sicher lagern oder auf umweltfreundliche Weise entsorgen.

### 8.2 Sicherheit

Machen Sie das Gerät unbenutzbar, damit Unfälle durch unsachgemässe Verwendung (z. B. durch spielende Kinder) vermieden werden:

- ▶ Trennen Sie das Gerät vom Stromnetz. Bei fest installiertem Gerät ist dies durch einen konzessionierten Elektriker vorzunehmen. Schneiden Sie anschliessend das Netzkabel am Gerät ab.

### 8.3 Entsorgung



- Das Symbol «durchgestrichene Mülltonne» erfordert die separate Entsorgung von Elektro- und Elektronik-Altgeräten (WEEE). Solche Geräte können gefährliche und umweltgefährdende Stoffe enthalten.
- Diese Geräte sind an einer ausgewiesenen Sammelstelle für das Recycling von elektrischen und elektronischen Geräten zu entsorgen und dürfen nicht im unsortierten Hausmüll entsorgt werden. Dadurch tragen Sie zum Schutz der Ressourcen und der Umwelt bei.
- Für weitere Information wenden Sie sich bitte an die örtlichen Behörden.

## 9 Stichwortverzeichnis

<b>A</b>		
Abluftbetrieb.....	8	
Anfragen.....	23	
Aufbau.....	8	
Ausrüstung.....	8	
<b>B</b>		
Bedien- und Anzeigeelemente.....	9	
Bedienung.....	10	
Beleuchtung.....	11	
<b>E</b>		
Elektrischer Anschluss.....	19	
Entsorgung.....	21	
Ersatzteile.....	19	
<b>F</b>		
Farbtemperatur.....	11	
Fernbedienung.....	15	
<b>G</b>		
Gerät ein-/ausschalten.....	11	
Gerät entsorgen.....	21	
Gerätebeschreibung.....	8	
Geräteinstallation.....	6	
Gerätekonfiguration.....	10	
Gültigkeitsbereich.....	2	
<b>I</b>		
Inbetriebnahme.....	6	
<b>L</b>		
Lüfterstufe auswählen.....	11	
<b>M</b>		
Modellbezeichnung.....	2	
Modellnummer.....	2	
<b>N</b>		
Nachlaufzeit.....	12	
<b>O</b>		
OptiLink.....	13	
<b>P</b>		
Pflege und Wartung.....	16	
Produktdatenblatt.....	21	
<b>R</b>		
Reinigung		
Gehäuse.....	16	
Longlife-Plus Aktivkohlefilter.....	17	
Metall-Fettfilter.....	16	
Reinigungsintervall Aktivkohlefilter.....	10	
<b>S</b>		
Sättigungsanzeige.....	12	
Service & Support.....	23	
Servicevertrag.....	23	
Sicherheitshinweise		
Allgemeine.....	4	
Bestimmungsgemäße Verwendung.....	6	
Gebrauchshinweise.....	6	
Geräteinstallation.....	6	
Gerätespezifische.....	5	
Vor der ersten Inbetriebnahme.....	6	
Zum Gebrauch.....	6	
Störungen selbst beheben.....	18	
Symbole.....	4	
<b>T</b>		
Technische Daten.....	19	
Type.....	2	
Typenschild.....	19	
<b>U</b>		
Umluftbetrieb.....	8	
<b>W</b>		
Wischschutz.....	12	
<b>Z</b>		
Zubehör.....	19	

## 10 Service & Support



Im Kapitel «Störungen beheben» erhalten Sie wertvolle Hinweise bei kleineren Betriebsstörungen. So ersparen Sie sich die Anforderung eines Servicetechnikers und die daraus möglicherweise entstehenden Kosten.

Die V-ZUG-Garantieinformationen finden Sie unter [www.vzug.com](http://www.vzug.com) →Service →Garantieinformationen. Bitte lesen Sie sie aufmerksam durch.

Registrieren Sie Ihr V-ZUG-Gerät bitte umgehend:

- online via [www.vzug.com](http://www.vzug.com) →Service →Garantieerfassung oder
- mittels der beigelegten Registrierkarte.

Sie profitieren so bei einem möglichen Störfall bereits während der Garantiezeit des Gerätes von bester Unterstützung. Für die Registrierung benötigen Sie die Seriennummer (SN) und die Gerätebezeichnung. Sie finden diese Angaben auf dem Typenschild Ihres Gerätes.

Meine Geräteinformationen:

**SN:** \_\_\_\_\_ **Gerät:** \_\_\_\_\_

Halten Sie diese Geräteinformationen bitte immer bereit, wenn Sie mit V-ZUG Kontakt aufnehmen. Vielen Dank.

- ▶ Metall-Fettfilter entfernen.
  - Das Typenschild befindet sich an der Innenseite des Gerätes.
  - Ein zweites Typenschild befindet sich im Lieferumfang und soll zur Geräteidentifikation aufbewahrt werden.

### Ihr Reparaturauftrag

Über die kostenlose Servicenummer 0800 850 850 gelangen Sie direkt an Ihr nächstes V-ZUG-Service-Center. Bei Ihrer telefonischen Auftragserteilung vereinbaren wir mit Ihnen einen auf Wunsch umgehenden Besuchstermin vor Ort.





### Allgemeine Anfragen, Zubehör, Servicevertrag

Gerne hilft Ihnen V-ZUG bei allgemeinen administrativen und technischen Anfragen, nimmt Ihre Bestellungen für Zubehör und Ersatzteile entgegen oder informiert Sie über die fortschrittlichen Serviceverträge. Sie erreichen uns dazu unter Tel. +41 58 767 67 67 oder via [www.vzug.com](http://www.vzug.com).









# Kurzanleitung



## Tasten

-  Gerät ein-/ausschalten
-  Lüfterstufe 1–3 auswählen;  
Lüfterstufe Intensiv aktivieren
-  Beleuchtung ein-/ausschalten;  
Farbtemperatur einstellen
-  Nachlaufzeit aktivieren

## Anzeigesymbole

-  Wischschutz
-  Nachlaufzeit
-  Lüfterstufe 1
-  Lüfterstufe 2
-  Lüfterstufe 3
-  Lüfterstufe Intensiv (blinkend)
-  Sättigungsanzeige Fettfilter
-  Sättigungsanzeige Aktivkohlefilter (nur bei Umluft)



1071170-R02

